



EN 131-1:2019
EN 131-2:2019
EN 131-3:2018



NORMATIVA
EUROPEA



GARANZIA
5 ANNI



CARICO MAX
Kg
150



CONFORME
EUROPEA
EN 131

Scala doppia salita a gradino piano ad isolamento elettrico:

Scala apribile a doppia salita di tipo industriale, con montanti in vetroresina e gradini piani in alluminio. L'utilizzo della scala è idoneo dove la tensione è minore di 1000 V CA e 1500 V CC.

Caratteristiche:

- Montanti rettangolari da mm 74x22
- Gradini piani con superficie antiscivolo da mm 80x30 fissati al montante con sistema di espansione e ribordatura; ogni gradino ha all'interno del montante il rinforzo anti-dissesto
- Alzata mm 250
- Cinghie anti-apertura
- Tappi antisdrucchiolo alle estremità dei montanti
- Portata kg 150
- **CERTIFICATA DA TÜV SÜD**
- **Normativa Europea UNI EN 131**



- La particolare fusione di alluminio lega i gradini al montante e li trasforma in un pianetto di appoggio

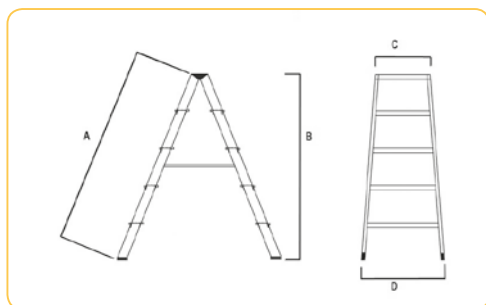

CODICE	A(m)	B(m)	C(m)	D(m)	N. Gr.	Kg	M ³
A36W1PP15	1,51	1,42	0,34	0,54	6	9,86	0,13
A36W1PP20	2,00	1,89	0,34	0,59	8	13,46	0,19
A36W1PP25	2,45	2,31	0,34	0,64	10	17,12	0,26
A36W1PP30	3,00	2,83	0,34	0,69	12	19,44	0,34
A36W1PP35	3,50	3,30	0,34	0,74	14	20,98	0,43
A36W1PP40	4,00	3,93	0,34	0,81	16	30,62	0,54